

# Insidesnät Adrenalin 244/300 cm

## Innsidenett Adrenalin 244/300 cm



Vi rekommenderar att alltid använda säkerhetsnät och kantskydd till Rustas studsmattor.  
Vi anbefaler at det alltid benyttes sikkerhetsnett og kantbeskyttelse til Rustas trampoliner.

SE

NO



Tack för att du valt att köpa en produkt från Rusta!



Läs igenom hela bruksanvisningen innan montering och användning!

## Insidesnät Adrenalin 244/300 cm

Fig	Del	Antal
1	Nedre stålrör	6 st
2	Övre vadderat stålrör	6 st
3	Fästningskit	12 st
4	Skruvset	24 st
5	Skyddsnät	1 st
6	Mellanlägg	12 st
7	Plasthätta	6 st



### **VARNING!**

Om föreskriften inte efterföljs kan en olycka leda till allvarlig person- eller egendomsskada.

## SPRÄNGSKISS



1. Nedre stålrör



2. Övre (vadderat) stålrör

Dessa rör har ett vadderat fodral för att skydda användaren vid sammanstötningar, tag inte bort dessa.

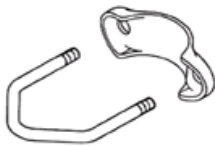

3. Fästbygel



4. Skruvset  
Vingmutter och låsmutter

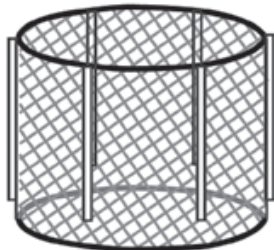

5. Skyddsnät



6. Mellanlägg



7. Plasthätta

## MONTERING

### STEG 1

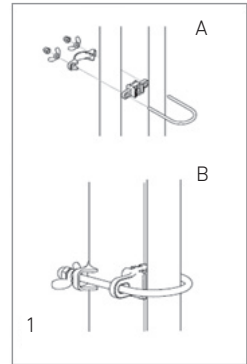
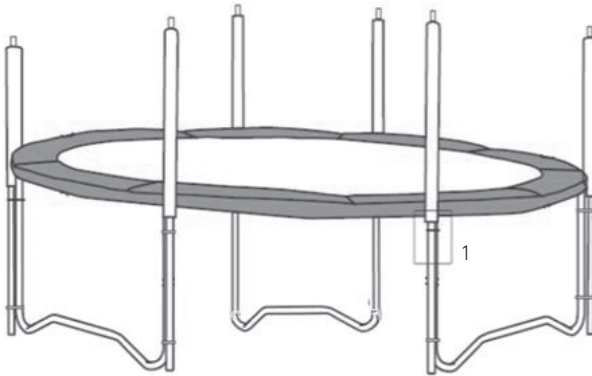

- A. Fäst de nedre stålrören (1) vid studs mattans ben med hjälp av fästbyglarna och mellanlägg. Mellanlägget ska placeras mellan skyddsnetets nedre stålrör och studs mattans ben. En fästbygel och mellanlägg monteras vid nedre delen av benet och vid övre delen, precis nedanför studs mattans ring. Dra åt dem i rätt läge med hjälp av vingmuttrarna och placera sedan skyddskåporna ovanpå.
- B. För in de övre stålrören (2) i de nedre stålrören (1) och sätt på plasträttorna (7) på toppen av rören.

- C. Veckla ut skyddsnetet och häng upp det i stålrören. Gör på följande sätt.

1. Placera nätet innanför stålrören enligt nedanstående bild.

Börja med öppningen på höger hand

Öppning med D-ring och plastkrok



2. Sätt fast stropparna och se till att det finns ett mellanrum på ungefär 10 cm mellan rören och nätet (bild C4) . Detta centrerar nätet och anpassar det till mattkanten.  
Se till att den nedre stroppen fästs ovanför mattans kantskydd.



C2



C3



C4

3. För slutligen de elastiska banden som sitter på nätets nedre kant, ner mellan mattans hoppduk och kantskydd.

Sno banden runt studs mattans ram och fäst dem med hjälp av krok och ring.



D1



D2

### SLUTLIG SÄKERHETSKONTROLL

Kontrollera att alla band, krokar och skruvar sitter fast och är placerade enligt monteringsanvisningen, innan studs mattan används. Alla fästeanordningar bör regelbundet kontrolleras och vid behov justeras. Sluta att använda skydds nätet om det blir starkt slitet eller skadat.



Takk for at du valgte å kjøpe  
et produkt fra Rusta!



Les gjennom hele bruksanvisningen  
før installasjon og bruk!

## Innsidenett Adrenalin 244/300 cm

Fig	Del	Antall
1	Nedre stålrør	6 stk.
2	Øvre stålrør, polstret	6 stk.
3	Festebøyle	12 stk.
4	Skruesett	24 stk.
5	Sikkerhetsnett	1 stk.
6	Mellomlegg	12 stk.
7	Plasthette	6 stk.



### **ADVARSEL!**

Dersom instruksjonene ikke følges kan det føre alvorlig  
skade på person eller eiendom.

## SPRENGTEGNING



1. Nedre stålrør



2. Øvre (polstret) stålrør

### OBS!

Disse rørene har et polstret belegg for å beskytte brukeren ved sammenstøt, og må ikke fjernes!



3. Festebøyle



4. Skruesett  
Vingemutter og låsemutter

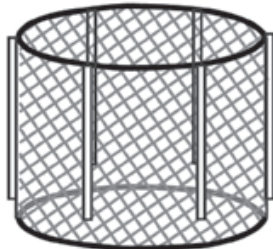

5. Sikkerhetsnett



6. Mellomlegg



7. Plasthette

## MONTERING

### TRINN 1

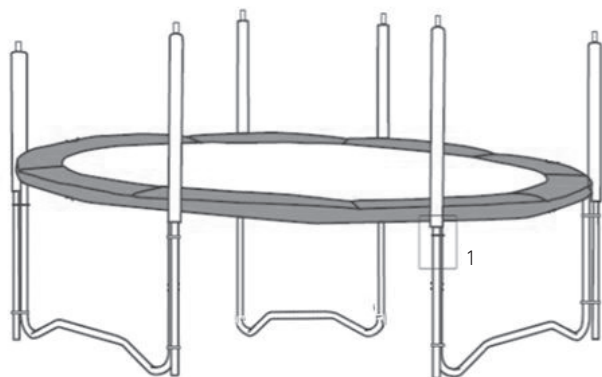

- A. Fest de nedre stålrørene (1) ved trampolinens bein ved hjelp av festebøylene og mellomleggene. Mellomlegget skal plasseres mellom sikkerhetsnettets nedre stålrør og trampolinens bein. En festebøyle og et mellomlegg monteres ved nedre del av beinet og ved øvre del, rett under ringen på trampolinen. Dra dem i riktig posisjon ved hjelp av vingemutrene, og sett deretter beskyttelseskappene oppå.
- B. Sett de øvre stålrørene (2) inn i de nedre (1) og plasser plasthettene (7) på toppen av rørene.

- C. Pakk ut sikkerhetsnettet og heng det opp i stålrørene.

Gjør det på følgende måte.

1. Plasser nettet innenfor stålrørene som vist på bildet under.

Begynn med åpningen på høyre hånd

Åpning med D-ring og plastkrok1





2. Fest stroppene og pass på at det er et mellomrom på ca. 10 cm mellom rørene og nettet (bilde C4). Dette sentrerer nettet så det justeres riktig i forhold til trampolinekanten. Pass på at den nedre stroppen festes ovenfor kantputen på trampolinen.



C2



C3



C4

3. Før til slutt de elastiske båndene som sitter på nettets nedre kant, ned mellom trampolinens hoppedek og kantpute. Tvinn båndene rundt rammen på trampolinen og fest dem ved hjelp av krok og ring.



D1



D2

### AVSLUTTENDE SIKKERHETSKONTROLL

Kontroller at alle bånd, kroker og skruer sitter fast og er plassert i henhold til monteringsanvisningen, før trampolinen tas i bruk.

Alle festeordninger bør kontrolleres regelmessig og justeres når det er behov for det. Slutt å bruke sikkerhetsnettet dersom det blir svært slitt eller skadet.







SE

Rustas kundtjänst:  
Konsumentkontakt:  
Hemsida:

Tel. 0771 28 10 10  
Rusta Kundtjänst, Box 5064, 194 05 Upplands Väsby, SVERIGE  
[www.rusta.com](http://www.rusta.com)

NO

Rustas kundtjeneste:  
Forbrukerkontakt:  
Site:

Tlf. +46 (0)771 28 10 10  
Rusta Kundtjeneste, Box 5064, 194 05 Upplands Väsby, SVERIGE  
[www.rusta.com](http://www.rusta.com)