

Coffee maker

Kaffebryggare / Kaffetrakter /
Kaffemaschine / Kahvinkeitin



ENG SE NO DE FI



Thank you for choosing to purchase a product from Rusta!

Tack för att du valt att köpa en produkt från Rusta!

Takk for at du valgte å kjøpe et produkt fra Rusta!

Danke, dass du dich für den Kauf eines Produktes von Rusta entschieden hast!

Kiitos Rusta-tuotteen ostamisesta!



Read through the entire manual before installation and use!

Läs igenom hela bruksanvisningen innan montering och användning!

Les gjennom hele bruksanvisningen før installasjon og bruk!

Vor der Montage und Benutzung die gesamte Gebrauchsanleitung durchlesen!

Lue koko käyttöohje ennen kokoamista ja käyttämistä!

PRODUCT OVERVIEW

PRODUKTÖVERSIKT / PRODUKTOVERSIKT /
PRODUKTÜBERSICHT / TUOTTEEN ESITTELY

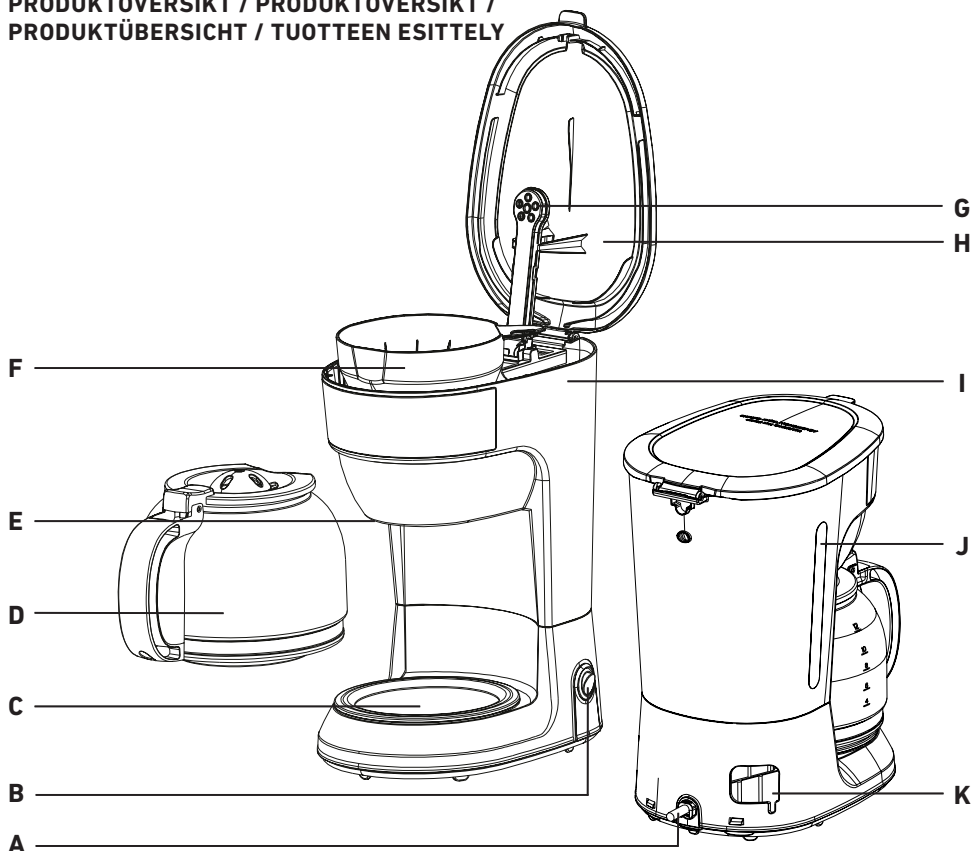

A	Supply cord / Strömsladd / Strömledning / Netzkabel / Virtajohto
B	On/off button / Av-/på-knapp / Av-/på-knapp / Ein-/Ausschalter / Virtapainike
C	Hot plate / Värmeplatta / Varmeplate / Warmhalteplatte / Lämpölevy
D	Coffee pot / Kanna / Kanne / Kaffeekanne / Kannu
E	Anti-drip / Droppstopp / Dryppstopp / Tropfschutz / Tippalukko
F	Filter holder / Filterhållare / Filterholder / Filterhalter / Suodatinpidike
G	Water outlet / Utlopp för vatten / Utløp for vann / Wasseraustritt / Veden tuloputki
H	Lid / Lock / Lokk / Deckel / Kansi
I	Water tank / Vattentank / Vanntank / Wassertank / Vesisäiliö
J	Water gauge / Vattenmätare / Vannmåler / Wasserstandsanzeige / Vesimäärän mittaulukko
K	Cord storage / Sladdförvaring / Ledningsoppbevaring / Kabelaufbewahrung / Johdon säilytyspaikka

SPECIFICATIONS

SPECIFIKATIONER / SPESIFIKASJONER / PRODUKTBESCHREIBUNG / TEKNISET TIEDOT

Voltage / Spänning / Spenning / Spannung / Jännite	220–240V, 50–60Hz
Power / Effekt / Effekt / Leistung / Teho	900W
Capacity / Kapacitet / Kapasitet / Kapazität / Tilavuus	1.5 l (12 cups / koppar / kopper / Tassen / kupillista)
Dimensions / Mått / Mål / Maße / Koko	178x274x314 mm
Weight / Vikt / Vekt / Gewicht / Paino	1.4 kg
Cord length / Sladdlängd / Ledningslengde / Kabellänge / Johdon pituus	0.75 m



SAFETY INSTRUCTIONS

When using an electrical appliance, you should always take basic safety measures. Always keep the following in mind:

- Read all instructions before using.
- Keep the user manual for future reference.
- Make sure that the voltage in the socket corresponds to the voltage indicated on the coffee maker's type plate.
- Do not use the appliance if it has a damaged cord, if it is not working properly or if it has been damaged. If the cord shows signs of damage, it must be replaced by the manufacturer, its service representative or another authorised person to avoid danger.
- This product is equipped with an grounded plug. Connect only to a grounded wall socket.
- Avoid touching hot surfaces. Use knobs and controls instead.
- To protect against fire, electric shock and personal injury, do not immerse the plug or cord in water or other liquids.
- Remove the plug from the wall socket before cleaning and when not using the coffee maker. Allow the appliance to cool completely before removing or attaching parts, or cleaning it.
- Additional accessories that are not recommended by the manufacturer may result in fire, electric shock and/or personal injury.
- The coffee pot is intended for use with this appliance only. It must not be used on a hob.
- Do not let the cord hang over the edge of a table or counter, or come into contact with hot surfaces.
- Do not place the coffee maker on a hot surface or near naked flames to avoid damage.
- Always switch off the appliance first before pulling the plug out of the wall socket. Always pull the plug; never the cord!
- Do not use the appliance for anything other than its intended use. Keep dry.

- Extra caution is necessary if using the appliance near children.
- Be careful not to burn yourself on the steam.
- Do not switch the coffee maker on without water in the tank.
- Do not use the coffee pot if it is cracked. Use only the coffee pot that comes with the coffee maker. Be careful, as the coffee pot is fragile.
- Do not place a hot coffee pot on a wet or cold surface.
- Do not use the coffee pot if it is cracked or if the handle is loose.
- You may scald yourself if you remove the lid during brewing.
- Do not touch the various parts of the coffee maker during brewing. They will be hot. Always use knobs and controls.
- Do not leave an empty coffee pot on the hotplate, as it may crack.
- This appliance may be used by children from 8 years of age under adult supervision or if they have been instructed on how to use it safely and understand the risks. Children may only clean the appliance and carry out normal maintenance if they are 8 years of age or older, and then only under adult supervision. Keep the appliance and cord away from younger children.
- This appliance may be used by people with reduced physical, sensory or mental capabilities, or people with a lack of experience and knowledge, if under supervision or if they have been instructed how to use the appliance safely and understand the risks. The appliance is not a toy and children must not be allowed to play with it.
- The appliance is intended for indoor and domestic use.
- It is not intended for professional use of any kind.

**WARNING!**

If these instructions are not followed, an accident may lead to serious personal injury or property damage.

GET STARTED!

Check that the coffee maker is complete and there is no visible damage. Run water only through the machine a couple of times before use. Follow the steps below, but exclude the ground coffee and pour away the water afterwards. Finish by washing the removable parts with hot water.

USE

1. Open the lid and fill the water tank with cold tap water. The water level must not exceed the indicated maximum level.
2. Place the reusable filter or paper filter in the filter holder and make sure it is in the correct position. 1 x 4 coffee filters are recommended.
3. Add ground coffee to the filter. The usual measure is 1 coffee scoop per cup (100 ml of water), but you can adjust the amount according to your taste and preference. Close the lid.
4. Place the coffee pot on the hotplate.
5. Plug the coffee maker into an grounded socket.
6. Press the button. The indicator comes on. The coffee maker starts brewing coffee immediately.

NOTE! During brewing, you can remove the pot and thus stop the flow temporarily so you can serve yourself a cup of coffee. After 30 seconds, the brewing process will resume.

7. Once the coffee is ready, wait a minute before removing the pot and serving the coffee.

NOTE! You will get slightly less coffee than the amount of water you added, as a certain amount of water is absorbed by the ground coffee. Do not touch the lid, hotplate or similar because they get very hot during the brewing process.

8. If you do not want to serve the coffee immediately, you can leave the appliance on. You can keep the coffee hot for 40 minutes on the hotplate, after which time the coffee maker automatically switches off. However, the coffee tastes best if you serve it immediately.
9. Always switch the coffee maker off and unplug the cord after use.



WARNING! Be careful when pouring coffee, as freshly brewed coffee is very hot.

HOTPLATE

Do not try to disassemble the hotplate – risk of fire and electric shock. There are no serviceable parts inside. Repairs must only be carried out by authorised service personnel.

CARE AND CLEANING



WARNING! Always unplug the coffee maker from the wall socket and allow the hotplate to cool down completely before cleaning the appliance. Do not immerse the appliance or cord in water or any other liquid to clean them.

1. Wash all removable parts after use. The coffee pot, lid and filter holder are dishwasher-safe. When cleaning in a dishwasher, it is recommended that the lid and filter holder be placed in the upper basket of the dishwasher. The reusable filter can only be hand-washed.
2. Do not use a coarse cleaning sponge, steel wool or other abrasive materials for cleaning. Instead, wipe the surfaces with a soft, damp cloth to remove any stains.
3. Water droplets can build up above the filter holder and drip down during the brewing process. To avoid this, you can wipe the area with a clean, dry cloth after each use.
4. Use a damp cloth to carefully wipe the hotplate. Do not use detergents containing abrasives.
5. Replace all parts after cleaning.

DESCALING

To function optimally, the coffee maker should be descaled regularly. The frequency depends on the water hardness and how often you use the appliance. A good recommendation is after 30–40 uses. We suggest that you descale the appliance using white wine vinegar and cold water as described below. Pour two tablespoons (30 ml) of white wine vinegar into a jug of water.

1. Fill the water tank up to the maximum level with the vinegar solution.
2. Place the coffee pot on the hotplate.
3. Make sure that the filter holder and filter are in place.
4. Turn on the appliance and allow it to “brew” the vinegar solution.
5. Switch the appliance off once the process is complete.
6. Leave the solution to stand for 15 minutes, then “brew” through the vinegar solution once more.
7. Rinse by running through water only at least three times.

SÄKERHETSANVISNINGAR

Följ alltid grundläggande säkerhetsföreskrifter vid användning av elektriska apparater. Tänk alltid på följande:

- Läs alla instruktioner före användning.
- Spara bruksanvisningen för senare bruk.
- Se till att spänning i uttaget motsvarar det voltal som anges på kaffebyggarens typskylt.
- Använd inte apparaten om den har en trasig sladd eller stickkontakt, eller om den inte fungerar som den ska. Om nätkabeln uppvisar skador måste den bytas av tillverkaren, närmaste servicerepresentant eller någon annan behörig person för att undvika fara.
- Produkten är försedd med jordad stickkontakt. Anslut endast till ett jordat eluttag.
- Undvik att röra vid heta ytor. Använd vred och reglage.
- För att skydda mot brand, elchock och personskada ska du inte doppa sladden eller stickkontakten i vatten eller annan vätska.
- Ta bort stickkontakten från vägguttaget före rengöring och när du inte använder kaffebyggaren. Låt den svalna helt innan du tar bort eller sätter dit delar, eller rengör den.
- Extra tillbehör som inte rekommenderas av tillverkaren kan resultera i brand, elchock och/eller personskada.
- Kannan är avsedd för användning med denna apparat. Får inte användas på spisen.
- Låt inte sladden hänga över kanten på ett bord eller en bänk, eller komma i kontakt med heta ytor.
- Placera inte kaffebyggaren på ett varmt underlag eller nära öppen eld för att undvika skada.
- Stäng alltid av apparaten först, innan du drar ut stickkontakten från vägguttaget. Dra alltid i stickkontakten; aldrig i sladden!
- Använd inte apparaten för något annat än det som den är avsedd för. Förvaras torrt.

- Se till att hålla god uppsikt om du använder apparaten nära barn.
- Var försiktig så att du inte bränner dig på ångan.
- Sätt inte på kaffebryggaren utan vatten.
- Använd inte kannan om den är sprucken. Använd endast den kanna som tillhör kaffebryggaren. Var försiktig, kannan är ömtålig.
- Placera inte en varm kanna på ett vått eller kallt underlag.
- Använd inte kannan om den är sprucken eller om handtaget sitter löst.
- Du kan skålla dig om du tar av locket under bryggnig.
- Rör inte vid bryggarens olika delar under bryggnig. De blir varma. Använd alltid vred och reglage.
- Lämna inte en tom kanna på värmeplattan, eftersom den kan spricka.
- Denna apparat får användas av barn från 8 år om de använder apparaten under överinseende av en vuxen eller om de fått instruktioner om användningen så att de kan använda den på ett säkert sätt, och förstår riskerna. Barn får endast rengöra apparaten och utföra normalt underhåll om de fyllt 8 år och då endast under vuxens överinseende. Håll apparaten och sladden borta från yngre barn.
- Apparater får användas av personer med fysiska, sensoriska eller mentala funktionshinder, eller personer som saknar erfarenhet och kunskaper, om de använder apparaten under överinseende, eller om de har erhållit lämplig utbildning i användningen av den för att de ska kunna använda den på ett säkert sätt och vet vilka risker användningen medför. Apparaten är ingen leksak, låt inte barn leka med den.
- Apparaten är avsedd för inomhusanvändning och hushållsbruk.
- Den är inte avsedd för yrkesmässig användning av något slag.

**WARNING!**

Om föreskriften inte efterföljs kan en olycka leda till allvarlig person- eller egendomsskada.

KOM IGÅNG!

Kontrollera att kaffebryggaren är komplett och att den inte har några synliga skador. Brygg några gånger med enbart vatten innan användning. Följ stegen nedan, men uteslut kaffepulvret och håll bort vattnet. Avsluta med att diska de löstagbara delarna med varmt vatten.

ANVÄNDNING

1. Öppna locket och fyll vattentanken med kallt dricksvatten. Vattennivån ska inte överstiga den angivna maxnivån.
2. Placera ett återanvändbart filter eller pappersfilter i filterhållaren och se till att det sitter i korrekt. 1 x 4-kaffefilter rekommenderas.
3. Tillsätt malet kaffe i filtret. Vanlig dosering är 1 kaffemått per kopp (1 dl vatten), men du kan själv justera efter tycke och smak. Stäng locket.
4. Ställ kannan på värmeplattan.
5. Anslut kaffebryggaren till ett jordat uttag.
6. Tryck på knappen. Indikatorn tänds. Kaffebryggaren börjar brygga.

OBS! Under bryggningen kan du ta bort kannan och därmed stoppa flödet tillfälligt så du kan servera dig en kopp. Efter 30 sekunder fortsätter den att brygga.

7. När kaffet är klart ska du vänta en minut innan du tar ut kannan och serverar.

OBS! Du får något mindre kaffe än mängden vatten du tillsatte, eftersom en viss mängd vatten absorberas av kaffepulvret. Rör inte locket, värmeplattan eller liknande, eftersom de blir mycket varma under bryggningen.

8. Om du inte vill servera kaffet direkt kan du lämna apparaten på. Du kan hålla kaffet varmt i 40 minuter på värmeplattan, därefter stängs kaffebryggaren av automatiskt. Kaffet smakar dock bäst om du serverar det direkt.
9. Stäng alltid av kaffebryggaren och dra ut sladden efter användning.



WARNING! Var försiktig när du håller upp kaffet, eftersom nybryggt kaffe är mycket hett.

VÄRMEPLATTA

Försök inte att ta isär värmeplattan – risk för brand och elstötar. Det finns inga delar som kan servas inuti. Reparation ska endast utföras av auktoriserad servicepersonal.

SKÖTSEL OCH RENGÖRING



WARNING! Ta alltid ut bryggaren ur väggkontakten och låt värmeplattan svalna helt innan du rengör apparaten. Doppa inte apparaten eller sladden i vatten eller någon annan vätska för att rengöra den.

1. Diska alla löstagbara delar efter användning. Kaffekanna, lock och filterhållare är maskindiskbara. Vid maskindisk rekommenderas locket och filterhållare att placeras i diskmaskinens övre korg. Återanvändningsbara filtret kan endast handdiskas.
2. Använd inte en grov rengöringssvamp, stålull eller andra slipande material för rengöring. Torka istället ytorna med en mjuk, fuktig trasa för att få bort fläckar.
3. Vattendroppar kan byggas upp ovanför filterhållaren och droppa ned under brygning. För att undvika detta kan du torka området med en ren, torr trasa efter varje användning.
4. Använd en fuktig trasa för att försiktigt torka av värmeplattan. Använd inte rengöringsmedel med slipmedel.
5. Sätt tillbaka alla delar igen.

AVKALKNING

För att fungera optimalt bör kaffebryggaren avkalkas regelbundet. Frekvensen beror på vattnet och hur ofta du använder apparaten. En bra rekommendation är efter 30–40 användningar. Vi föreslår att du kalkar av apparaten med hjälp av vitvinsvinäger och kallt vatten enligt nedan. Dosera två matskedar (30 ml) vitvinsvinäger till en kanna vatten.

1. Fyll vattentanken med vinägerlösningen upp till maxnivån.
2. Ställ kannan på värmeplattan.
3. Se till att filterhållare och filtret sitter på plats.
4. Sätt på apparaten och låt den "brygga" vinägerlösningen.
5. Stäng av apparaten när den är klar.
6. Låt lösningen stå i 15 minuter och "brygg" sedan igenom vinägerlösningen ännu en gång.
7. Skölj genom att brygga med enbart vatten minst tre gånger.

SIKKERHETSANVISNINGER

Ved bruk av elektriske apparater bør du alltid ta hensyn til sikkerheten. Vær alltid oppmerksom på følgende:

- Les alle instruksjonene før bruk.
- Ta vare på bruksanvisningen for fremtidig bruk.
- Kontroller at spenningen i stikkkontakten stemmer med den som er angitt på kaffetrakterens typeskilt.
- Ikke bruk apparatet hvis det har ødelagt ledning eller støpsel, eller hvis det ikke fungerer som det skal. Hvis strømledningen har blitt skadet, må den byttes av produsenten, nærmeste servicerepresentant eller en annen ansvarlig person, slik at det ikke oppstår farlige situasjoner.
- Produktet har jordet støpsel. Skal kun kobles til en jordet veggkontakt.
- Ikke ta på varme overflater. Bruk håndtak og betjeningsanordninger.
- For å beskytte mot brann, elektrisk støt og personskade må du ikke dyppe ledningen eller støpselet i vann eller annen væske.
- Trekk ut støpselet fra stikkkontakten før rengjøring og når du ikke bruker kaffetrakteren. La den avkjøles helt før du fjerner eller monterer deler, eller rengjør den.
- Ekstra tilbehør som ikke anbefales av produsenten, kan føre til brann, elektrisk støt og/eller personskade.
- Kannen skal kun brukes med dette apparatet. Må ikke brukes på komfyren.
- Ikke la ledningen henge over kanten på et bord eller en benk, eller komme i kontakt med varme overflater.
- Ikke plasser kaffetrakteren på varmt underlag eller i nærheten av åpen ild. Det kan føre til skader.
- Slå alltid av apparatet først før du trekker støpselet ut av stikkkontakten. Dra alltid i støpselet, aldri i ledningen!
- Ikke bruk apparatet til andre ting enn det den er ment for. Oppbevares tørt.

- Hvis du bruker apparatet i nærheten av barn, må du alltid følge godt med.
- Vær forsiktig, slik at du ikke brenner deg på dampen.
- Ikke slå på kaffetrakteren hvis den ikke er fylt med vann.
- Ikke bruk kannen hvis den har sprekker. Bruk bare kannen som tilhører kaffetrakteren. Vær forsiktig, kannen er skjør.
- Ikke sett varme kanne på vått eller kaldt underlag.
- Ikke bruk kannen hvis den har sprekker, eller hvis håndtaket er løst.
- Du kan brenne deg hvis du fjerner lokket under brygging.
- Ikke ta på kaffetrakterens deler under brygging. De blir varme. Bruk alltid betjeningsanordningene.
- Ikke la tom kanne stå på varmeplaten. Da kan den sprekke.
- Dette apparatet kan brukes av barn fra 8 år hvis de bruker apparatet under tilsyn av en voksen, eller hvis de har fått opplæring i trygg bruk og forstår risikoene. Barn kan bare rengjøre apparatet og utføre normalt vedlikehold hvis de er fylt 8 år, og da bare under tilsyn av en voksen. Oppbevar apparatet og ledningen utilgjengelig for yngre barn.
- Dette apparatet kan brukes av personer med fysiske, sensoriske eller mentale funksjonshemninger, eller personer som mangler erfaring og kunnskaper, hvis de bruker apparatet under tilsyn, eller hvis de har fått tilstrekkelig opplæring i hvordan de bruker apparatet på en trygg måte og vet hvilken risiko bruken kan medføre. Apparatet er ingen leke. Ikke la barn leke med det.
- Apparatet skal brukes innendørs i private hjem.
- Det er ikke ment for profesjonell bruk.

**ADVARSEL!**

Dersom instruksjonene ikke følges kan det føre alvorlig skade på person eller eiendom.

KOM I GANG!

Kontroller at kaffetrakteren er komplett, og at den ikke har synlige skader. Brygg noe ganger med bare vann før bruk. Følg fremgangsmåten under, men utelat kaffepulveret, og hell ut vannet. Avslutt med å vaske de løse delene i varmt vann.

BRUK

1. Åpne lokket og fyll vanntanken med kaldt vann fra springen. Vannivået må ikke overstige det angitte maksimumsnivået.
2. Sett det gjenbrukbare filteret eller papirfilteret i filterholderen, og pass på at det er i riktig posisjon. 1 x 4-kaffefiltre anbefales.
3. Tilsett malt kaffe i filteret. Vanlig dosering er ett kaffemål per kopp (1 dl vann), men du kan selv justere etter egen smak. Lukk lokket.
4. Sett kannen på varmeplaten.
5. Koble kaffetrakteren til en jordet stikkontakt.
6. Trykk på knappen. Indikatoren tennes. Kaffetrakteren begynner å brygge umiddelbart.

OBS! Under brygging kan du fjerne kannen og stoppe bryggingen midlertidig, slik at du kan servere en kopp. Den fortsetter å brygge etter 30 sekunder.

7. Når kaffen er ferdig, må du vente i ett minutt før du tar ut kannen og serverer.

OBS! Du får litt mindre kaffe enn mengden vann du tilsatte, siden noe av vannet absorberes av kaffepulveret. Ikke ta på lokket, varmeplaten eller lignende. Delene blir svært varme under brygging.

8. Hvis du ikke skal servere kaffen med en gang, kan du la apparatet stå på. Du kan holde kaffen varm i 40 minutter på varmeplaten. Deretter slås kaffetrakteren av automatisk. Men kaffen smaker best hvis du serverer den med en gang.
9. Slå alltid av kaffetrakteren og trekk ut støpselet etter bruk.



ADVARSEL! Vær forsiktig når du heller kaffe, siden nybrygget kaffe er svært varm.

VARMEPLATE

Du må ikke forsøke å demontere varmeplaten – fare for brann og elektrisk støt. Det er ingen deler som kan repareres i den. Reparasjon skal utføres av godkjent verksted.

PLEIE OG RENGJØRING



ADVARSEL! Trekk alltid støpselet ut av stikkontakten og la varmeplaten avkjøles helt før du rengjør apparatet. Ikke dypp apparatet eller ledningen i vann eller annen væske for å rengjøre dem.

1. Alle løse deler må vaskes etter bruk. Kaffekanne, lokk og filterholder kan vaskes i oppvaskmaskin. Ved vasking i oppvaskmaskin anbefales det at lokket og filterholderen plasseres i den øverste kurven i oppvaskmaskinen. Det gjenbrukbare filteret må vaskes for hånd.
2. Ikke bruk grov rengjøringssvamp, stålull eller annet slipende materiale til rengjøringen. Tørk isteden av overflatene med en myk, fuktig klut for å fjerne flekker.
3. Det kan dannes vanndråper over filterholderen. Disse drypper ned under brygging. For å unngå det kan du tørke av området med en ren og tørr klut etter bruk.
4. Tørk av varmeplaten forsiktig med en fuktig klut. Ikke bruk slipende rengjøringsmidler.
5. Monter alle deler igjen.

AVKALKING

For å fungere optimalt bør kaffetrakteren avkalkes regelmessig. Hyppigheten avhenger av vannet og hvor ofte du bruker apparatet. En god anbefaling er etter 30–40 bruk. Vi anbefaler at du avkalker apparatet ved hjelp av hvitvinseddik og kaldt vann, som beskrevet under. Doser to spiseskjeer (30 ml) hvitvinseddik til én kanne vann.

1. Fyll vanntanken med eddikløsningen opp til maksimumsnivået.
2. Sett kannen på varmeplaten.
3. Kontroller at filterholderen og filteret er montert.
4. Slå på apparatet og la det «brygge» eddikløsningen.
5. Slå av apparatet når det er ferdig.
6. La løsningen stå i 15 minutter, og «brygg» deretter eddikløsningen en gang til.
7. Skyll ved å brygge minst tre ganger med bare vann.

SICHERHEITSHINWEISE

Wenn du ein Elektrogerät benutzt, solltest du immer grundlegende Sicherheitsmaßnahmen ergreifen. Beachte stets Folgendes:

- Lies die gesamte Gebrauchsanweisung durch.
- Bewahre die Gebrauchsanweisung für eine evtl. spätere Verwendung auf.
- Stelle sicher, dass die Spannung in der Steckdose mit der auf dem Typenschild der Kaffeemaschine angegebenen Spannung übereinstimmt.
- Verwende das Gerät nicht, wenn das Kabel oder der Stecker beschädigt ist oder wenn es nicht richtig funktioniert. Wenn das Netzkabel Schäden aufweist, muss es durch den Hersteller, den nächsten Kundendienst oder eine andere qualifizierte Person ersetzt werden, um Gefahren zu vermeiden.
- Das Produkt ist mit einem Schuko-Stecker ausgestattet. Nur an eine Schuko-Steckdose anschließen.
- Vermeide das Berühren heißer Oberflächen. Benutze Tasten und Bedienelemente.
- Zum Schutz vor Bränden, Stromschlag und Verletzungen darf das Kabel oder der Stecker nicht in Wasser oder andere Flüssigkeiten getaucht werden.
- Ziehe vor der Reinigung und bei Nichtgebrauch der Kaffeemaschine den Stecker aus der Steckdose. Das Gerät vollständig abkühlen lassen, bevor Teile entfernt oder ausgetauscht werden oder das Gerät gereinigt wird.
- Zusätzliches, nicht vom Hersteller empfohlenes Zubehör kann zu Bränden, Stromschlägen und/oder Verletzungen führen.
- Die Kanne ist für die Verwendung mit diesem Gerät bestimmt. Sie darf nicht auf einem Herd verwendet werden.
- Das Kabel darf nicht über der Kante eines Tisches oder einer Arbeitsfläche verlaufen oder mit heißen Oberflächen in Kontakt kommen.

- Um Schäden zu vermeiden, darf die Kaffeemaschine nicht auf eine heiße Oberfläche oder in die Nähe eines offenen Feuers gestellt werden.
- Das Gerät immer zuerst ausschalten, bevor du den Stecker aus der Steckdose ziehst. Immer am Stecker anfassen und ziehen, niemals am!
- Benutze das Gerät nicht für einen anderen als den vorgesehenen Zweck. Vor Nässe schützen.
- Beaufsichtige das Gerät sorgfältig, wenn es in der Nähe von Kindern verwendet wird.
- Achte darauf, dass du dich nicht am Dampf verbrennst.
- Schalte die Kaffeemaschine nicht ohne Wasser ein.
- Verwende die Kanne nicht, wenn sie gesprungen ist. Verwende nur die Originalkanne dieser Kaffeemaschine. Vorsicht. Die Kanne ist zerbrechlich.
- Stelle eine heiße Kanne nicht auf eine nasse oder kalte Oberfläche.
- Verwende die Kanne nicht, wenn sie gesprungen oder der Handgriff locker ist.
- Du kannst dich verbrühen, wenn du während des Brühens den Deckel abnimmst.
- Berühre während des Brühvorgangs nicht die verschiedenen Teile des Gerätes. Diese werden heiß. Benutze immer Tasten und Bedienelemente.
- Eine leere Kanne darf nicht auf der Warmhalteplatte stehen, da sie zerspringen kann.
- Dieses Gerät kann von Kindern ab 8 Jahren benutzt werden, wenn sie das Gerät unter Aufsicht eines Erwachsenen verwenden oder wenn sie in den Gebrauch eingewiesen wurden, sodass sie es sicher bedienen können und die Risiken verstehen. Kinder sollten das Gerät nur reinigen und warten, wenn sie mindestens 8 Jahre alt sind und dabei beaufsichtigt werden. Halte das Gerät und das Kabel von kleinen Kindern fern.

- Das Gerät darf von Personen mit reduzierten physischen, sensorischen oder mentalen Fähigkeiten oder Mangel an Erfahrung und/oder Wissen benutzt werden, wenn sie beaufsichtigt oder bezüglich des sicheren Gebrauchs des Geräts unterwiesen wurden und die daraus resultierenden Gefahren verstanden haben. Das Gerät ist nicht als Spielzeug konzipiert. Kinder dürfen mit diesem Gerät niemals spielen.
- Das Gerät ist für den Innengebrauch in Privathaushalten bestimmt.
- Es ist nicht für den gewerblichen Einsatz jeglicher Art bestimmt.



WARNHINWEIS!

Wenn die Vorschriften nicht befolgt werden, kann ein Unfall zu gravierenden Verletzungen oder Sachschäden führen.

ERSTE SCHRITTE!

Prüfe, ob die Lieferung vollständig ist und die Kaffeemaschine keine sichtbaren Schäden aufweist. Vor dem ersten Gebrauch einige Mal nur mit Wasser brühen. Führe die folgenden Schritte aus, nimm jedoch kein Kaffeepulver und gieße das Wasser aus. Wasche abschließend die abnehmbaren Teile mit heißem Wasser ab.

GEBRAUCH

1. Öffne den Deckel und befülle den Wassertank mit kaltem Leitungswasser. Der Wasserstand sollte die maximale Füllmenge nicht überschreiten.
2. Setze den Mehrwegfilter oder den Papierfilter in den Filterhalter ein und achte dabei auf die richtige Positionierung. Es werden Kaffeefilter der Größe 1 x 4 empfohlen.
3. Fülle die gewünschte Menge Kaffeepulver in den Filter. Die übliche Dosierung ist 1 Kaffeemaß pro Tasse (1 dl Wasser). Du kannst die Dosierung aber nach deinem Geschmack anpassen. Den Deckel schließen.
4. Stelle die Kanne auf die Warmhalteplatte.
5. Schließe die Kaffeemaschine an eine Schuko-Steckdose an.
6. Drück die Taste. Die Kontrollleuchte wird eingeschaltet. Die Kaffeemaschine beginnt sofort mit dem Brühvorgang.

HINWEIS! Während des Brühvorgangs kannst du die Kanne abnehmen, um den Durchfluss vorübergehend zu stoppen, damit du dir eine Tasse servieren kannst. Nach 30 Sekunden setzt der Brühvorgang fort.

7. Wenn der Kaffee fertig ist, eine Minute warten, bevor du die Kanne herausnimmst und den Kaffee servierst.

HINWEIS! Die Kaffeemenge ist etwas geringer als die hinzugefügte Wassermenge, da das Kaffeepulver einen bestimmten Teil des Wassers aufnimmt. Berühre nicht den Deckel, die Warmhalteplatte und dergleichen, da diese während des Brühvorgangs sehr heiß werden.

8. Wenn du den Kaffee nicht direkt servieren möchtest, kannst du das Gerät eingeschaltet lassen. Der Kaffee kann 40 Minuten auf der Warmhalteplatte warm gehalten werden, danach schaltet die Kaffeemaschine automatisch ab. Der Kaffee schmeckt jedoch am besten, wenn du ihn sofort servierst.
9. Schalte die Kaffeemaschine immer aus und ziehe nach Gebrauch den Netzstecker.



WARNHINWEIS! Sei beim Ausgießen des Kaffees vorsichtig, da frisch gebrühter Kaffee sehr heiß ist.

WARMHALTEPLATTE

Versuche nicht, die Warmhalteplatte auseinanderzubauen. Es bestehen Brandgefahr und Stromschlaggefahr. Im Inneren befinden sich keine Teile, die gewartet werden können. Reparaturen sollten nur von qualifiziertem Fachpersonal durchgeführt werden.

PFLEGE UND REINIGUNG



WARNHINWEIS! Ziehe immer den Netzstecker aus der Steckdose und lasse die Warmhalteplatte vollständig abkühlen, bevor du das Gerät reinigst. Tauche das Gerät oder das Kabel zum Reinigen nicht in Wasser oder in irgendeine andere Flüssigkeit.

1. Wasche nach Gebrauch alle abnehmbaren Teile ab. Kaffeekanne, Deckel und Filterhalter sind spülmaschinengeeignet. Bei Geschirrspülern wird empfohlen, den Deckel und den Filterhalter in den oberen Korb des Geschirrspülers zu legen. Der wiederverwendbare Filter kann nur von Hand gereinigt werden.
2. Verwende zur Reinigung keinen groben Reinigungsschwamm, Stahlwolle oder andere scheuernde Materialien. Wische stattdessen die Oberflächen mit einem weichen, feuchten Tuch ab, um Flecken zu entfernen.
3. Während des Brühvorgangs können sich Wassertropfen oberhalb des Filterhalters ansammeln und nach unten tropfen. Um dies zu vermeiden, kannst du den Bereich nach jedem Gebrauch mit einem sauberen, trockenen Tuch abwischen.
4. Benutze ein feuchtes Tuch, um die Warmhalteplatte vorsichtig abzuwischen. Verwende keine scheuernden Reinigungsmittel.
5. Setze alle Teile wieder an die richtige Stelle.

ENTKALKUNG

Für eine optimale Leistung sollte die Kaffeemaschine regelmäßig entkalkt werden. Die Häufigkeit hängt vom Wasser ab und davon, wie oft du das Gerät benutzt. Empfehlenswert ist eine Entkalkung nach 30–40 Anwendungen. Wir empfehlen, das Gerät mit Weißweinessig und kaltem Wasser wie unten beschrieben zu entkalken. Gib zwei Esslöffel (30 ml) Weißweinessig in eine Kanne mit Wasser.

1. Fülle den Wassertank mit der Essiglösung bis zum maximalen Füllstand.
2. Stelle die Kanne auf die Warmhalteplatte.
3. Achte darauf, dass der Filterhalter und der Filter eingesetzt sind.
4. Schalte das Gerät ein, sodass die Essiglösung „gebrüht“ werden kann.
5. Nach Beendigung des Vorgangs die Kaffeemaschine ausschalten.
6. Die Lösung 15 Minuten stehen lassen und anschließend die Essiglösung noch einmal „brühen“.
7. Abschließend mindestens dreimal mit klarem Wasser brühen.

TURVALLISUUSOHJEET

Sähkölaitetta käytettäessä on aina noudatettava tiettyjä perusturvatoimia. Huomioi aina seuraavat asiat:

- Lue kaikki ohjeet ennen laitteen käyttöä.
- Säilytä käyttöohje tulevaa käyttöä varten.
- Varmista, että pistorasian jännite vastaa kahvinkeitimen tyyppikilvessä ilmoitettua jännitettä.
- Älä käytä laitetta, jos sen virtajohto tai pistoke on viallinen tai jos se ei toimi asianmukaisesti. Jos virtajohto on vahingoittunut, valmistajan, lähimmän huoltoedustajan tai muun valtuutetun henkilön on vaihdettava se vaaratilanteiden välttämiseksi.
- Tuotteessa on maadoitettu virtapistoke. Liitä laite vain maadoitettuun pistorasiaan.
- Vältä koskettamasta kuumia pintoja. Käytä kädensijoja ja säätimiä.
- Älä upota johtoa tai pistoketta veteen tai muuhun nesteeseen tulipalon, sähköiskun ja henkilövahinkojen välttämiseksi.
- Irrota pistoke pistorasiasta ennen laitteen puhdistusta ja kun et käytä kahvinkeitintä. Anna sen jäähtyä kokonaan ennen kuin irrotat tai asetat osia tai puhdistat sitä.
- Muiden kuin valmistajan suosittelemat lisävarusteet voivat aiheuttaa tulipalon, sähköiskun ja/tai henkilövahingon.
- Kannu on tarkoitettu käytettäväksi tämän laitteen kanssa. Sitä ei saa käyttää liedellä.
- Älä anna johdon roikkua pöydän tai tuolin reunan yli tai olla kosketuksissa kuumien pintojen kanssa.
- Älä aseta kahvinkeitintä kuumalle pinnalle tai avotulen lähelle vaurioiden välttämiseksi.
- Sammuta laite aina ensin, ennen kuin irrotat pistokkeen pistorasiasta. Vedä aina pistokkeesta, älä koskaan johdosta.
- Älä käytä laitetta muuhun kuin sen käyttötarkoitukseen. Säilytä laite kuivassa paikassa.

- Ole varovainen käyttäessäsi laitetta lasten lähellä.
- Varo polttamasta itseäsi höyryssä.
- Älä kytke kahvinkeitintä päälle ilman vettä.
- Älä käytä kannua, jos se on haljennut. Käytä vain kahvinkeittimeen kuuluvaa kannua. Ole varovainen, sillä kannu on hauras.
- Älä aseta kuumaa kannua märälle tai kylmälle alustalle.
- Älä käytä kannua, jos se on haljennut tai jos kädensija on löysällä.
- Saatat polttaa itsesi, jos avaat kannen keittämisen aikana.
- Älä koske keittimen osiin keittämisen aikana. Ne ovat kuumia. Käytä aina vipuja ja säätimiä.
- Älä jätä tyhjää kannua lämpölevylle, sillä se voi haljeta.
- Tätä laitetta saavat käyttää 8-vuotiaat ja sitä vanhemmat lapset, jos he käyttävät laitetta aikuisen valvonnassa tai jos he ovat saaneet ohjeita, joiden avulla he voivat käyttää laitetta turvallisesti ja jos he ymmärtävät käyttöön liittyvät riskit. Lapset voivat puhdistaa tai huoltaa laitetta vain, jos he ovat täyttäneet 8 vuotta, ja vain aikuisen henkilön valvonnassa. Pidä laite ja johto poissa nuorempien lasten ulottuvilta.
- Laitetta saavat käyttää henkilöt, joiden fyysisissä tai henkisissä kyvyissä tai aisteissa on puutteita tai joilla ei ole kokemusta tai osaamista tällaisten laitteiden käyttämisestä, jos he käyttävät laitetta valvottuina tai jos he ovat saaneet opastuksen laitteen käyttämiseen turvallisella tavalla ja ymmärtävät käyttöön liittyvät riskit. Laite ei ole lelu. Älä anna lasten leikkiä laitteella.
- Laite on tarkoitettu sisä- ja kotitalouskäyttöön.
- Sitä ei ole tarkoitettu minkäänlaiseen ammattikäyttöön.



VAROITUS!

Jos ohjeita ei noudateta, voi tapahtua onnettomuus, josta voi aiheutua vakava henkilö- tai omaisuusvahinko.

KÄYTÖN ALOITTAMINEN

Tarkista, että kahvinkeitin on ehjä ja ettei siinä ole näkyviä vaurioita. Keitä keittimellä muutaman kerran pelkkää vettä ennen sen käyttöönottoa. Noudata alla olevia ohjeita, mutta ilman kahvijauhetta, ja kaada vesi pois. Pese vielä irrotettavat osat lämpimällä vedellä.

KÄYTTÖ

1. Avaa vesisäiliön kansi ja täytä se kylmällä juomavedellä. Veden määrä ei saa ylittää ilmoitettua maksimitasoa.
2. Aseta uudelleenkäytettävä suodatin tai paperinen suodatinpussi suodattimen pidikkeeseen ja varmista, että se on oikeassa asennossa. 1 x 4 kokoisen suodatinpussin käyttöä suositellaan.
3. Lisää kahvijauhetta suodattimeen. Tavallinen annostus on yksi mitallinen kahvia kuppia (1 dl vettä) kohti, mutta voit muuttaa määrää makusi mukaan. Sulje kansi.
4. Aseta kannu lämpölevylle.
5. Liitä kahvinkeitimen virtajohto maadoitettuun pistorasiaan.
6. Paina virtapainiketta. Merkkivalo syttyy. Laite aloittaa kahvin keittämisen.

HUOM.! Voit nostaa kannun pois ja kaataa kupillisen kahvia kahvin valmistuksen ollessa kesken, jolloin kahvin valuminen kannuun pysähtyy hetkeksi. Kahvin valuminen jatkuu 30 sekunnin kuluttua.

7. Kun kahvi on valmis, odota minuutin ajan, ennen kuin nostat kannun pois ja aloitat kahvin tarjoilun.

HUOM.! Keitetyn kahvin määrä on hieman pienempi kuin lisätyn veden määrä, sillä osa vedestä imeytyy kahvijauheeseen. Älä kosketa kantta, lämpölevyä tai muita osia, sillä ne tulevat hyvin kuumiksi keittämisen aikana.

8. Jos et halua tarjoilla kahvia heti, voit jättää laitteen päälle. Kahvi säilyy lämpölevyllä lämpimänä 40 minuuttia, minkä jälkeen kahvinkeitin sammuu automaattisesti. Kahvi maistuu kuitenkin parhaimmalta heti tarjoiltuna.
9. Sammuta aina kahvinkeitin ja irrota johto pistorasiasta käytön jälkeen.



VAROITUS! Ole varovainen kaataessasi kahvia, sillä vastakeitetty kahvi on hyvin kuumaa.

LÄMPÖLEVY

Älä yritä purkaa lämpölevyä – tulipalon ja sähköiskun vaara. Kahvinkeitimen sisällä ei ole osia, jotka voidaan korjata itse. Korjaukset saa suorittaa vain valtuutettu huoltohenkilö.

HOITO JA PUHDISTAMINEN



VAROITUS! Irrota keittimen virtajohto aina pistorasiasta ja anna lämpölevyn jäähtyä täysin ennen laitteen puhdistamista. Älä puhdistu laitetta tai johtoa upottamalla sitä veteen tai muuhun nesteeseen.

1. Pese kaikki irrotettavat osat käytön jälkeen. Kahvipannu, kansi ja suodatinpidike voidaan pestä astianpesukoneessa. Astianpesukonetta käytettäessä kansi ja suodatinpidike on hyvä sijoittaa astianpesukoneen yläkoriin. Uudelleenkäytettävä suodatin voidaan pestä vain käsin.
2. Älä käytä puhdistukseen karkeaa puhdistussientä, teräsvillaa tai muita hankaavia materiaaleja. Pyyhi pinnoilla olevat tahrat pehmeällä ja kostealla liinalla.
3. Suodatinpidikkeen yläpuolelle voi muodostua vesipisaroita, jotka putoavat alas keittämisen aikana. Välttääksesi tämän voit kuivata alueen puhtaalla ja kuivalla liinalla jokaisen käyttökerran jälkeen.
4. Pyyhi lämpölevy varovasti kostealla liinalla. Älä käytä hankaavia puhdistusaineita.
5. Aseta kaikki osat takaisin paikalleen.

KALKINPOISTO

Jotta kahvinkeitin toimii optimaalisesti, sille on tehtävä kalkinpoisto säännöllisesti. Kalkinpoiston tiheys määräytyy veden laadun ja laitteen käyttötiheyden mukaan. Se on suositeltavaa tehdä 30–40 käyttökerran jälkeen. Suosittelemme, että käytät kalkinpoistossa valkoviinietikkaa ja kylmää vettä alla kuvatulla tavalla. Annostelee kannulliseen vettä kaksi ruokalusikallista (30 ml) valkoviinietikkaa.

1. Täytä vesisäiliö etikkaliuoksella maksimitasoon asti.
2. Aseta kannu lämpölevylle.
3. Varmista, että suodatinpidike ja suodatin ovat paikallaan.
4. Käynnistä laite ja anna sen keittää kalkinpoistoliuos.
5. Sammuta laite, kun keittäminen on päättynyt.
6. Anna liuoksen seistä 15 kannussa minuuttia ja keitä etikkaliuos keittimen läpi vielä kerran.
7. Huuhtelee keitin keittämällä sillä pelkkää vettä vähintään kolme kertaa.



ENVIRONMENT AND RECYCLING

When the product is used up, leave it for recycling according to local waste disposal regulations. Note that the product must not be disposed of with normal household waste.

MILJÖ OCH ÅTERVINNING

När produkten är uttjänt lämnar du den till återvinning enligt lokala regler för avfallshantering. Notera att produkten inte får slängas bland vanligt hushållsavfall.

MILJØ OG RESIRKULERING

Når produktet ikke skal brukes mer, må det leveres til resirkulering i tråd med lokale regler. Produktet må ikke kastes i restavfallet.

UMWELT UND RECYCLING

Wenn das Produkt verbraucht ist, muss es entsprechend den örtlichen Entsorgungsvorschriften dem Recycling zugeführt werden. Beachte, dass das Produkt nicht über den normalen Hausmüll entsorgt werden darf.

YMPÄRISTÖ JA KIERRÄTTÄMINEN

Kun tuote on käytetty loppuun, toimita se kierrätykseen paikallisten jätteidenkäsittelymääräysten mukaisesti. Huomaa, että tuotetta ei saa hävittää tavallisen kotitalousjätteen mukana.

RIGHT OF COMPLAINT

By law the product must be returned to the place of purchase along with the original receipt in the event of a complaint. The user is liable for any damage to the product that is caused by not using the product for its intended purpose or by not following this user manual correctly. The right of complaint will not apply in these instances.

REKLAMATIONSRÄTT

Enligt gällande lag ska produkten vid reklamation lämnas in på inköpsstället och originalkvitto bifogas. Användaren är ansvarig för eventuella skador på produkten om produkten använts till ändamål den inte är avsedd för eller om bruksanvisningen inte följts. Reklamationsrätten gäller i sådant fall inte.

REKLAMASJONSRETT

I henhold til gjeldende lov skal produktet ved reklamasjon leveres inn på kjøpsstedet med maskinstemplet kvittering vedlagt. Brukeren er ansvarlig for eventuelle skader på produktet dersom produktet brukes til noe annet enn det som er tiltenkt, eller dersom bruksanvisningen ikke følges. I slike tilfeller bortfaller reklamasjonsretten.

REKLAMATIONSRECHT

Nach geltendem Recht wird das Gerät bei Reklamation in die Verkaufsstelle zurückgebracht. Der Originalbeleg muss beigefügt werden. Für Schäden, die durch nicht bestimmungs- und unsachgemäßen Gebrauch entstanden sind, ist der Käufer verantwortlich. In diesen Fällen verliert das Reklamationsrecht seine Gültigkeit.

REKLAMAATIO-OIKEUS

Voimassaolevan lainsäädännön mukaan reklamaatio on tehtävä toimittamalla tuote ostopaikkaan. Alkuperäinen kuitti on esitettävä. Jos tuotetta on käytetty muuhun kuin sen käyttötarkoitukseen tai käyttöohjetta ei ole noudatettu, käyttäjä on vastuussa mahdollisista vahingoista. Tällöin reklamaatio-oikeus ei ole voimassa.

ENG

Customer Service Rusta
Consumer contact:
Website:
E-mail:

Rusta Customer Service, Box 5064, 194 05 Upplands Väsby, SWEDEN
www.rusta.com
customerservice@rusta.com

SE

Rustas kundtjänst
Konsumentkontakt:
Hemsida:
E-post:

Rusta Kundtjänst, Box 5064, 194 05 Upplands Väsby, SVERIGE
www.rusta.com
customerservice@rusta.com

NO

Rustas kundtjeneste
Forbrukerkontakt:
Hjemmesida:
E-post:

Rusta Kundtjeneste, Box 5064, 194 05 Upplands Väsby, SVERIGE
www.rusta.com
customerservice@rusta.com

DE

Kundenservice Rusta
Kundenkontakt:
Website:
E-mail:

Kundenservice Rusta, Box 5064, 194 05 Upplands Väsby, SCHWEDEN
www.rusta.com
customerservice@rusta.com

FI

Rustan asiakaspalvelu
Kuluttajapalvelu:
Sivusto:
Sähköposti:

Kuluttajapalvelu Rusta, Box 5064, 194 05 Upplands Väsby, RUOTSI
www.rusta.com
customerservice@rusta.com